



TECNOMOTOSCOPE

macchine per la pulizia



1100-1300

SPAZZATRICI INDUSTRIALI



Le Dulevo 1100 e 1300 sono spazzatrici che offrono i migliori risultati nel campo della pulizia industriale e di interni. Grazie al loro design ultracompatto e ai meccanismi idraulici, sono estremamente maneggevoli, facili e piacevoli da guidare. La totale assenza di cinghie di trasmissione sui componenti del motore rende queste spazzatrici praticamente indistruttibili, contribuendo a ridurre significativamente i costi di manutenzione ordinaria.

Progettato per l'operatore

Lo spazio per l'operatore è stato progettato per adattarsi comodamente a qualsiasi altezza, dalla più alta alla più bassa, e per offrire un ambiente di lavoro confortevole ed ergonomico che contribuisce a ridurre la tensione e l'affaticamento della schiena durante l'intero turno.

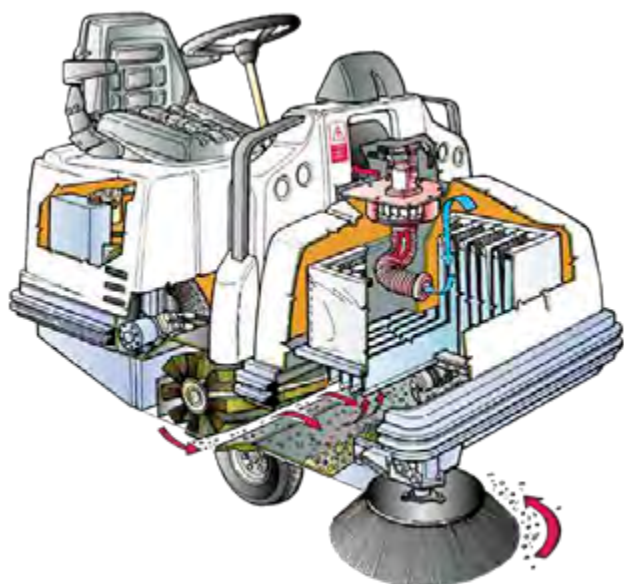

Sistema di raccolta

Raccoglie tutti i tipi di detriti, dalla polvere più fine ai detriti più pesanti e voluminosi. Il posizionamento anteriore del contenitore dei rifiuti garantisce risultati eccellenti anche con la spazzola quasi completamente usurata. Il dispositivo di regolazione della pressione sulla spazzola centrale, azionabile direttamente dal posto di guida, non solo ottimizza l'effetto spazzante su tutti i tipi di superficie, ma aumenta anche la durata media della spazzola.

Sistema di Filtrazione

Progettato per trattenere le polveri più fini (fino a 3 micron), rende la macchina ideale per l'uso in ambienti con elevate concentrazioni di polvere. La possibilità di montare un filtro a membrana in PTFE aumenta la capacità di filtrazione. Facile da smontare per la pulizia, non è necessario sostituirlo periodicamente, risparmiando tempo e denaro.



Ambiente

L'attenzione per l'ambiente è sempre stata un motore fondamentale della nostra azienda. Le diverse tecnologie di azionamento, i motori a batteria ed endotermici di ultima generazione, uniti alla filtrazione delle polveri e alla possibilità di spazzare senza l'uso di acqua, sono i capisaldi delle spazzatrici 1100 e 1300.



La Dulevo 1100 e 1300 in breve:

- Garanzia di 2 anni;
- Sistema di spazzamento meccanico aspirante filtrante;
- Motore raffreddato ad acqua adatto a turni lunghi e/o a climi molto caldi (DL);
- Manutenzione minima grazie alle funzioni ad azionamento idraulico;
- Niente elettronica;
- Turbina senza cinghia che non richiede manutenzione;
- Sostituzione senza attrezzi della spazzola centrale;
- Facile accesso al filtro per l'ispezione e la pulizia;
- Altezza di scarico del contenitore

Dati tecnici		1100EH	1100DL	1100BS	1300EH	1300DL
Alimentazione		Batteria 36V	Diesel	Benzina/GPL	Batteria 36V	Diesel
Pista di pulizia:						
- Con spazzola centrale	mm		750		900	
- Con spazzola centrale e destra	mm		1.140		1.200	
- Con spazzola centrale, destra e sinistra	mm		1.440		1.500	
Capacità contenitore rifiuti	L		120		170	
Altezza di scarico	mm		1.325		1.350	
Capacità di pulizia	m ² /h		10.080		10.500	
Certificazione PM10					PM 2,5/PM10****	
Velocità massima	km/h			7		
Lunghezza x Larghezza x Altezza	mm		1.990 x 1.230 x 1.380		2.220 x 1.350 x 1.455	

Applicazioni*. Un'ampia gamma di opzioni e accessori, che ne completano le caratteristiche, pone la 1100 e la 1300 ai massimi livelli per versatilità e duttilità.

- Filtro con membrana in PTFE
- Gruppo spazzola laterale sinistro
- Cuffie spazzola laterale destra
- Cuffie spazzole laterale sinistra
- Tubo di aspirazione anteriore
- Tettuccio
- Sedile regolabile con braccioli
- Pneumatico superelastico posteriore
- Pneumatici con schiuma
- Pneumatici superelastici antitraccia
- Contenitore per rifiuti in acciaio inox
- Sistema di illuminazione
- Paraurti in gomma su tutto il perimetro
- Ganci di fissaggio
- Verniciatura personalizzata del telaio
- Vassoio batterie (EH)
- Doppia cartuccia + prefiltro Vortex (DL)
- Impianto GPL (bombola non inclusa)



*Alcune immagini ed equipaggiamenti possono mostrare optional non disponibili in tutti i mercati. Per informazioni:

info@tecnomotoscope.it



TECNOMOTOSCOPE
macchine per la pulizia

SEDE PRINCIPALE:
Via Jmre Nagy, 23/A
42019 **SCANDIANO** (RE)
T. +39 **0522 985048**

FILIALE ROMAGNA:
Via Morgagni, 64
48018 **FAENZA** (RA)

QUALITÀ, INNOVAZIONE E RISPETTO PER L'AMBIENTE
Certificazioni :

ISO 14001
ENVIRONMENTAL
SYSTEM
CERTIFICATION



ISO 9001
QUALITY
SYSTEM
CERTIFICATION



ISO 45001
SAFETY
SYSTEM
CERTIFICATION



EUnited PM TEST
COLLECTION AND
FILTRATION
DUST



info@tecnomotoscope.it
www.tecnomotoscope.it

